

LED-signaallamp Signaalzuil CL50GRWPQ

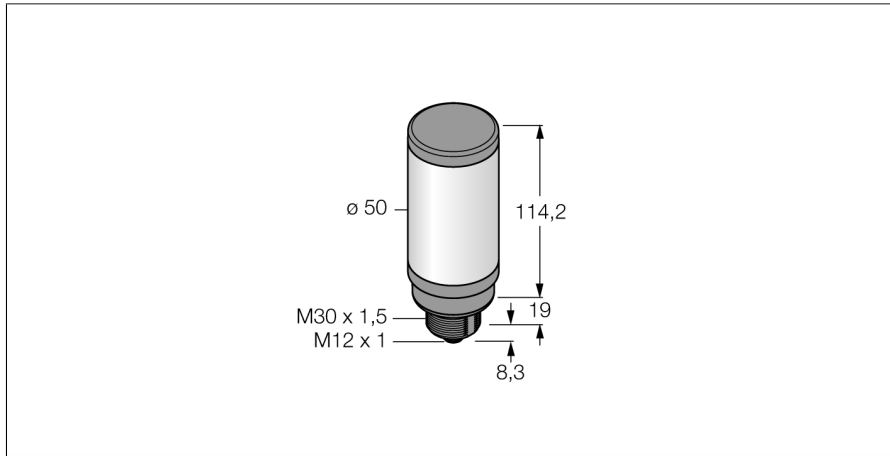

- Apart aanstuurbaar
- Mechanische schroefdraad M30 × 1.5
- Beschermingsklasse IP67
- kleuren: groen (COL 1) / geel (COL 2) / wit (COL 3)
- connector M12x1
- bedrijfsspanning 18...30 VDC

Aansluitschema

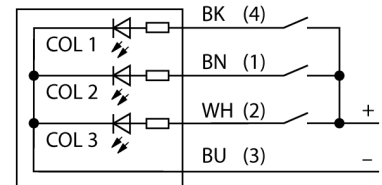

Type	CL50GRWPQ
Identnr.	3091433
Signaal- en weergavegegevens	
Toepassingsdoel	LED-lamp
Functie	Signaalzuil
Lichtsoort	groen rood wit
Dimbaar	Nee
Kenmerken kleur 1	Groen, Doorlopend aan, 72 lm
Kenmerken kleur 2	Rood, Doorlopend aan, 38 lm
Kenmerken kleur 3	Wit, Doorlopend aan, 85 lm
Elektrische gegevens	
Bedrijfsspanning U_b	18...30 VDC
DC nominale bedrijfsstroom I_b	≤ 100 mA
Max. stroomverbruik per kleur	100 mA
Ingangstype	PNP
Aansprektijd typisch	< 10 ms
Mechanische gegevens	
In cascade monteerbaar	Nee
Bouwworm	gladde behuizing, CL50
Afmetingen	Ø 50 x 114.2 mm
Materiaal behuizing	Kunststof, ABS/polycarbonaat, zwart
Window material	Polycarbonaat, diffuus
Elektrische aansluiting	Connector, M12 × 1, PVC
Aantal aders	4
Omgevingstemperatuur	-40...+50 °C
Relatieve luchtvochtigheid	0...95%
Beschermingsgraad	IP67
Tests/certificaten	
Certificaten	CE, UL gelisted

Funcieprincipe

Lichtzuil met verschillende kleuren voor universeel gebruik

Robuuste, voordelige en eenvoudig te monteren LED-zuilen.

Verlicht segment voor zichtbare begeleiding van de operator en systeemstatusweergave.

Kan maximaal drie kleuren weergeven.

Compacte apparaten, daarom geen controller nodig.

Geen assemblage vereist.

Het aansluitschema geeft de PNP-ingangskonfiguratie weer. Een bijsluiter met nadere details voor de aansluiting wordt met de apparaten meegeleverd.

Toebehoren

Type	Ident no.		Afmetingen
SMB30A	3032723	montagebeugel, haaks, roestvast staal, voor sensoren met 30mm schroefdraad	
SMB30SC	3052521	montagebeugel, PBT-zwart, voor sensoren met 30 mm schroefdraad, oriënteerbaar	