

# K50ALBT2BWHQ

## Pick-to-Light – Détecteur photoélectrique

### Sonde capacitive

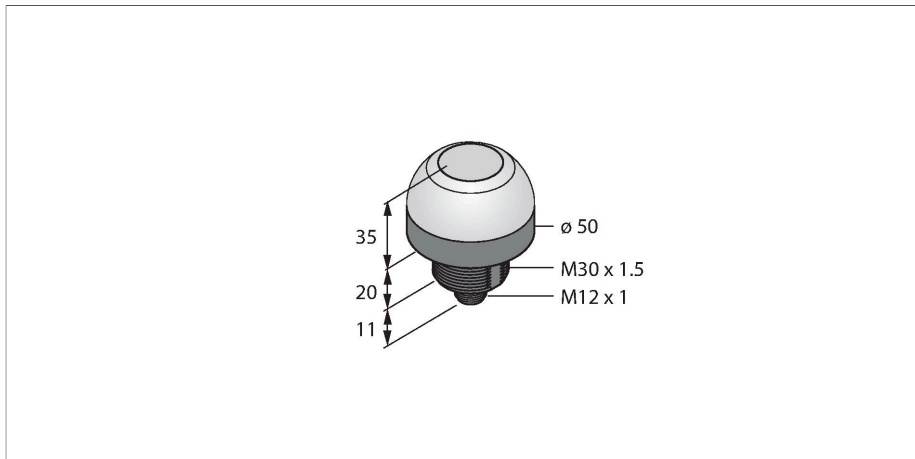

### Caractéristiques

- mode de protection IP67 / IP69K
- connecteur 5 pôles, M12x1
- désactivé : bleu (COL 1)
- activé : rouge (COL 2)
- tension de service 10..30 VDC
- bipolaire - fonction de commutation
- Contact N.O.
- fonction de maintien

### Schéma de raccordement

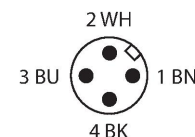
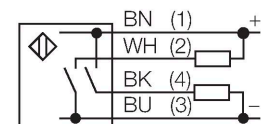

### Principe de fonctionnement

Le détecteur d'aide aux choix K50 est approprié pour les applications de montage et d'aide au choix. Le dôme entier représente l'éclairage LED bien visible. L'appareil possède en fonction de la version deux couleurs d'indication: la couleur 1 indique l'état désactivé, la couleur 2 l'état activé. L'appareil ne disposant d'aucune entrée, le changement de couleur se fait uniquement en touchant le détecteur (activation). Les appareils avec une fonction de maintien maintiennent l'état activé même si l'actionnement se termine.

### Données techniques

Type	K50ALBT2BWHQ
N° d'identification	3801091
<b>Données de signal et d'affichage</b>	
Objectif d'application	Pick-to-Light
Fonction	Bouton tactile
Source de lumière	Bleu Rouge
Durée de vie LED (L70)	50000 h
Fonction des touches	Stationnaire
<b>Données électriques</b>	
Tension de service $U_B$	12...30 VDC
Courant de service nominal CC $I_e$	≤ 150 mA
Fonction de sortie	contact N.O., PNP/NPN
<b>Données mécaniques</b>	
Format	Cylindrique/filetage, K50
Dimensions	Ø 50 x 66 mm
Matériau de boîtier	Plastique, PC
Matériau de fenêtre	Plastique, diffus
Raccordement électrique	Connecteur, M12 x 1
Température ambiante	-40...+50 °C
Mode de protection	IP67 IP69
<b>Essais/Certificats</b>	
MTTF	146 Années suivant SN 29500 (Ed. 99) 40 °C
Homologations	CE, liste UL

## Accessoires

SMB30A

3032723

équerre de montage, coudée, acier inoxydable, pour les détecteurs à filetage 30mm

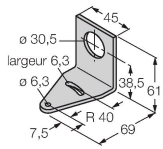

SMB30SC

3052521

bride de fixation, noir PBT, pour les détecteurs à filetage 30 mm, orientable

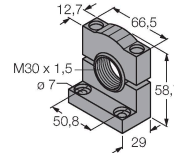

SMB30FA

3074005

Montagewinkel; Werkstoff VA 1.4401

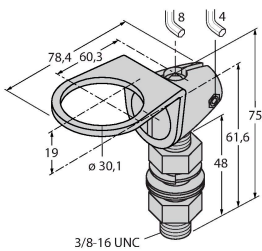

## Accessoires

Dimensions	Type	N° d'identification	
	RKC4.4T-2/TEL	6625013	Câble de raccordement, connecteur femelle M12, droit, 4 broches, longueur de câble : 2 m, matériau de la gaine : PVC, noir ; homologation cULus
	WKC4.4T-2/TEL	6625025	Câble de raccordement, connecteur femelle M12, coudé, 4 broches, longueur de câble : 2 m, matériau de la gaine : PVC, noir ; homologation cULus