

TW-R30-K2

HF tag

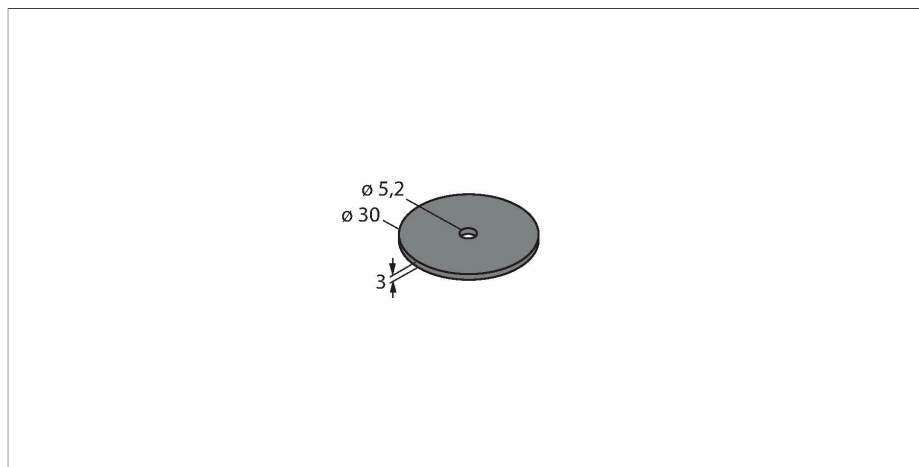

Technické údaje

Typ	TW-R30-K2
ID č.	6900506
Poznámka p produktu	není určen pro přímou montáž na kov
Datový přenos	indukční vazba
Technologie	HF RFID
Pracovní frekvence	13,56 MHz
Standarty komunikace a protokolů	ISO 15693 NFC Typ 5
Vzdálenost zápisu max.	215 mm
Pouzdro	datový nosič, R30
Materiál pouzdra	plast, PA6
Materiál aktivní plochy	plast, PA6, černá
Stupeň krytí	IP69K
Utahovací moment	≤ 6.5 Nm
Množství v balení	1

Technické údaje

Typ	TW-R30-K2
ID č.	6900506
Poznámka p produktu	není určen pro přímou montáž na kov
Datový přenos	indukční vazba
Technologie	HF RFID
Pracovní frekvence	13,56 MHz
Typ paměti	FRAM
Čip	Fujitsu MB89R118
Velikost paměti	2048 Byte
Paměť	čtení/zápis
Volně použitelná paměť	2000 Byte
Počet čtení	neomezený

Vlastnosti

- Datové nosiče musí před nasazením projít dostatečnými zátěžovými testy, během kterých je ověřena jejich plánovaná teplotní odolnost.
- Datové nosiče prošly následujícími zátěžovými testy:
cyklická změna teploty: 5 min. při -40 °C – 5 min. při 90 °C
počet cyklů: 100, doba přechodu: 30 sec
trvalá zátěž: 100 hodin při 140 °C
- Úspěšné provedení těchto testů neznamená automaticky vhodnost datového nosiče pro konkrétní aplikaci, ale pouze ověření jejich použitelnosti.
- FRAM paměť 2 kByty
- není určen pro přímou montáž na kovové plochy

Funkční princip

HF čtecí/zapisovací hlava, s pracovní frekvencí 13,56 MHz, vytváří okolo sebe přenosovou oblast. Její velikost (0...500 mm) závisí na vzájemné kombinaci čtecí/zapisovací hlavy a datového nosiče. Uváděné vzdálenosti pro čtení představují typické hodnoty v laboratorních podmínkách, bez vlivů okolních materiálů. Vzdálenosti pro čtení / zápis datových nosičů montovaných na / do kovu. Tolerance součástí, způsob použití v aplikaci, okolní podmínky a ovlivnění okolními materiály (zejména kovy) může změnit dosah až o 30%.. Proto je bezpodmínečně nutné vyzkoušet aplikaci (zejména při čtení a zápisu za pohybu) v reálných podmínkách!

Technické údaje

Počet zápisů	10 ¹⁰
Typický čas čtení	0.5 ms/Byte
Typický čas zápisu	0.5 ms/Byte
Standardy komunikace a protokolů	ISO 15693 NFC Typ 5
Min. vzdálenost od kovu	10 mm
Teplota během cyklu čtení / zápis	-40... +85 °C
Teplota mimo snímací rozsah	-40... +90 °C
	140 °C, 1 × 100 h
Pouzdro	datový nosič, R30
Průměr	30 mm +/-0.5 mm
Vnitřní průměr	5.2 mm +/-0.3 mm
Výška pouzdra	3 mm +/-0.5 mm
Materiál pouzdra	plast, PA6
Materiál aktivní plochy	plast, PA6, černá
Utahovací moment	≤ 6.5 Nm
Stupeň krytí	IP69K
Množství v balení	1

Příslušenství

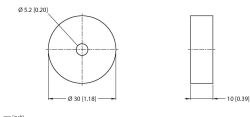
DS-R30
6900512

Distanční deska umožňuje nepřímou montáž datových nosičů na kov.