

DE Kurzbetriebsanleitung

TNLR-Q80L400-H1147...

Weitere Unterlagen

Ergänzend zu diesem Dokument finden Sie im Internet unter www.turck.com folgende Unterlagen:

- Datenblatt
- Projektierungshandbuch RFID
- Inbetriebnahmehandbücher
- EU-Konformitätserklärung (aktuelle Version)
- Zulassungen

Zu Ihrer Sicherheit

Bestimmungsgemäße Verwendung

Die HF-Schreib-Lese-Köpfe arbeiten auf einer Frequenz von 13,56 MHz und dienen zum berührungslosen Datenaustausch mit HF-Datenträgern im TURCK-RFID-System. Anschluss und Betrieb sind nur mit TURCK-RFID-Interfaces möglich. Die Schreib-Lese-Köpfe sind für den Einbau in Rollenbahnapplikationen geeignet.

Die Geräte dürfen nur wie in dieser Anleitung beschrieben verwendet werden. Jede andere Verwendung gilt als nicht bestimmungsgemäß. Für daraus resultierende Schäden übernimmt TURCK keine Haftung.

Allgemeine Sicherheitshinweise

- Nur fachlich geschultes Personal darf das Gerät montieren, installieren, betreiben, parametrieren und instand halten.
- Das Gerät erfüllt die EMV-Anforderungen für den industriellen Bereich. Bei Einsatz in Wohnbereichen Maßnahmen treffen, um Funkstörungen zu vermeiden.
- Ein längerer Aufenthalt im Strahlungsbereich der Schreib-Lese-Köpfe kann gesundheitsschädlich sein. Mindestabstände zur aktiv ausstrahlenden Fläche des Schreib-Lese-Kopfs einhalten.

Typ	Mindestabstand
TNLR-Q80L400...	20 cm

Produktbeschreibung

Geräteübersicht

Siehe Abb. 1: TNLR-Q80L400-H1147, Abb. 2: TNLR-Q80L400-H1147L.

Funktionen und Betriebsarten

Mit den Geräten können passive HF-Datenträger im Single- und Multitag-Betrieb ausgelesen und beschrieben werden. Dazu bilden die Geräte eine Übertragungszone aus, deren Größe und Ausdehnung u. a. von den verwendeten Datenträgern und den Einsatzbedingungen in der Applikation abhängig sind. Die möglichen Datenträger und Schreib-Lese-Abstände sind in den Datenblättern aufgeführt.

Montieren

Die Geräte können in Rollenbahnapplikationen längs oder quer ausgerichtet werden.

- ▶ Gerät mit dem zugehörigen Befestigungszubehör montieren.
- ▶ Mindestabstand von 420 mm zwischen den Schreib-Lese-Köpfen einhalten.
- ▶ Metall in der Nähe des Schreib-Lese-Kopfs vermeiden. Metallische Gegenstände dürfen die Übertragungszone nicht schneiden.
- ▶ Gerät vor Wärmestrahlung, schnellen Temperaturschwankungen, starker Verschmutzung, elektrostatischer Aufladung und mechanischer Beschädigung schützen.

Geräte in Rollenbahnapplikationen montieren

Über die Rollenlager und über das Tragwerk elektrisch miteinander verbundene Rollen können bei Drehung der Rollen das hochfrequente Magnetfeld des Schreib-Lese-Kopfs so stark modulieren, dass keine störungsfreie Datenübertragung mehr möglich ist. Der Schreib-Lese-Kopf muss ggf. durch den Einbau zusätzlicher Abschirmbleche gegenüber der Störbeeinflussung abgeschirmt werden.

- ▶ Abschirmbleche aus Metall als U-Profil so konstruieren, dass die Bleche den Schreib-Lese-Kopf nicht direkt berühren.
- ▶ Abschirmbleche bündig mit der Oberkante des Schreib-Lese-Kopfs montieren (Beispiel s. Abb. 3 und Abb. 4).
- ▶ Abschirmbleche elektrisch leitend mit dem Tragwerk verbinden.
- ▶ Zur Montage des Schreib-Lese-Kopfs Kunststoff-Distanzscheiben verwenden.
- ▶ Erreichbaren Schreib-Lese-Abstand und Überfahrgeschwindigkeit unter Realbedingungen ermitteln.

FR Guide d'utilisation rapide

TNLR-Q80L400-H1147...

Documents supplémentaires

Vous trouverez les documents suivants contenant des informations complémentaires à la présente notice sur notre site Web www.turck.com :

- Fiche technique
- Manuel de planification de projet RFID
- Manuels de mise en service
- Déclaration de conformité UE (version actuelle)
- Homologations

Pour votre sécurité

Utilisation correcte

Les têtes de lecture/écriture HF fonctionnent à une fréquence de 13,56 MHz et permettent le partage sans contact de données avec des supports de données HF au sein d'un système RFID TURCK. Elles peuvent être raccordées et utilisées uniquement avec une interface RFID TURCK. Les têtes de lecture/écriture peuvent être montées au sein d'applications incluant des convoyeurs à rouleaux.

Les appareils doivent exclusivement être utilisés conformément aux indications figurant dans la présente notice. Toute autre utilisation est considérée comme non conforme. La société TURCK décline toute responsabilité en cas de dommages causés par une utilisation non conforme.

Consignes de sécurité générales

- Seul un personnel qualifié est habilité à monter, installer, utiliser, paramétrer et effectuer la maintenance de l'appareil.
- L'appareil répond aux exigences CEM pour les zones industrielles. Lorsqu'il est utilisé dans des zones résidentielles, des mesures doivent être prises pour éviter les interférences radio.
- Une exposition prolongée dans la zone de rayonnement des têtes de lecture/écriture peut avoir des conséquences néfastes sur la santé. Respectez les distances minimales par rapport à la face émettant des rayons active de la tête de lecture/écriture.

Type	Distance minimale
TNLR-Q80L400...	20 cm

Description du produit

Aperçu de l'appareil

Voir Fig. 1 : TNLR-Q80L400-H1147, Fig. 2 : TNLR-Q80L400-H1147L.

Fonctions et modes de fonctionnement

Les appareils permettent la lecture et l'écriture sur des supports de données HF passifs fonctionnant avec une ou plusieurs étiquettes. Les appareils forment ainsi une zone de transmission dont l'étendue dépend des supports de données employés et des conditions d'utilisation dans le cadre de l'application. Les supports de données possibles et les distances de lecture et d'écriture sont indiqués dans les fiches techniques.

Montage

Les appareils peuvent être installés de manière longitudinale ou transversale au sein d'applications incluant des convoyeurs à rouleaux.

- ▶ Montez l'appareil avec les accessoires de fixation adaptés.
- ▶ Maintenez un écart minimum de 420 mm entre les têtes de lecture/écriture.
- ▶ Évitez de placer la tête de lecture/écriture à proximité d'objets métalliques. Il ne doit pas y avoir d'objets métalliques à l'intérieur de la zone de transmission.
- ▶ Protégez l'appareil contre les rayonnements thermiques, les variations rapides de température, le fort encrassement, les charges électrostatiques et tout endommagement mécanique.

Monter les appareils au sein d'applications incluant des convoyeurs à rouleaux

Les roulements à rouleaux et la structure porteuse conduisant l'électricité entre les rouleaux, ces derniers sont susceptibles de faire varier fortement le champ magnétique à haute fréquence de la tête de lecture/écriture lors de leurs rotations. Des interférences perturbent alors la transmission de données. Il peut être nécessaire d'installer des plaques de protection afin de protéger la tête de lecture/écriture des interférences.

- ▶ Les plaques de protection en métal telles que les profils en U sont conçues de sorte à ne pas être en contact direct avec la tête de lecture/écriture.
- ▶ Montez les plaques de protection à fleur du bord supérieur de la tête de lecture/écriture (voir l'exemple Fig. 3 et Fig. 4).
- ▶ Raccordez les plaques de protection à la structure porteuse par conduction électrique.
- ▶ Utilisez des disques d'écartement en plastique pour le montage de la tête de lecture/écriture.
- ▶ Mesurez la distance de lecture et d'écriture possible ainsi que la vitesse de transmission en conditions réelles.

EN Quick Start Guide

TNLR-Q80L400-H1147...

Additional documents

Besides this document, the following material can be found on the Internet at www.turck.com:

- Data sheet
- RFID configuration manual
- Commissioning manuals
- EU declaration of conformity (current version)
- Approvals

For your safety

Intended use

The HF read/write heads operate at a frequency of 13.56 MHz and are used for contactless data exchange with HF tags in the TURCK RFID system. They can only be connected and operated with TURCK RFID interfaces. The read/write heads are suitable for installation in roller conveyor applications.

The devices must be used only as described in these instructions. Any other use is considered improper use and TURCK accepts no liability for any resulting damage.

General Safety Instructions

- The device must be fitted, installed, operated, parameterized and maintained only by trained and qualified personnel.
- The device meets the EMC requirements for industrial areas. When used in residential areas, take measures to prevent radio interference.
- Any extended stay within the area of radiation of the read/write heads may be harmful to health. Observe the minimum clearances to the active radiating face of the read/write head.

Type	Minimum clearance
TNLR-Q80L400...	20 cm

Product description

Device Overview

See Fig. 1: TNLR-Q80L400-H1147, Fig. 2: TNLR-Q80L400-H1147L.

Functions and operating modes

The devices can be used to read and write passive HF tags in single or multi-tag operation. To do this, the devices form a transmission zone. The size and expansion of this zone may vary on account of several conditions, for example the tags used and the application conditions. The possible tags and read-write distances are listed in the data sheets.

Installation

The devices can be installed in roller conveyor applications transversely or longitudinally.

- ▶ Mount the device using the corresponding mounting accessories
- ▶ Maintain a minimum distance of 420 mm between the read/write heads
- ▶ Avoid placing the read/write head in close proximity to metal. Metal objects must not interrupt the transmission zone
- ▶ Protect the device against thermal radiation, sudden temperature fluctuations, high levels of dirt, electrostatic charging and mechanical damage

Mounting devices in roller conveyor applications

When rollers that are electrically connected with one another via the roller bearings and the support structure are rotated, it can have such a profound effect on the high-frequency magnetic field of the read/write head that interference-free data transmission is no longer possible. If necessary, the read/write head must be shielded from interference by installing additional shielding plates.

- ▶ Construct U-shaped metal shielding plates, ensuring that there is no direct contact between the plates and the read/write head
- ▶ Mount shielding plates level with the upper edge of the read/write head (e.g. see Fig. 3 and Fig. 4)
- ▶ Connect shielding plates electrically to the support structure
- ▶ Use plastic spacer discs when mounting the read/write heads
- ▶ Calculate an achievable read/write distance and traversal speed based on real conditions



TNLR-Q80L400-H1147...

HF-Read/Write Head
Quick Start Guide
Doc. no. 100001094

Additional information see

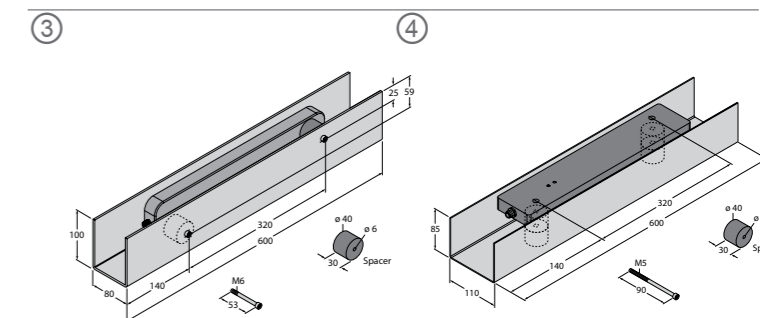
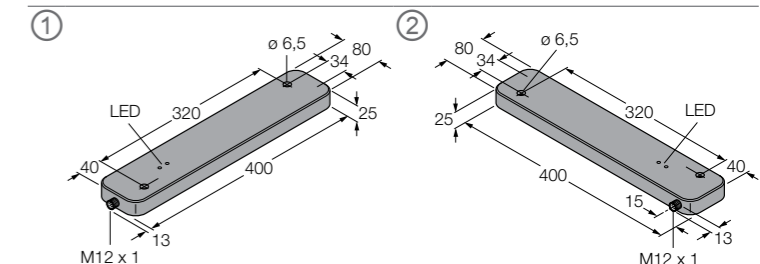

Wiring diagrams



Connectors .../S2500



Connectors .../S2501



Connectors .../S2503

DE Kurzbetriebsanleitung

Anschließen

- ▶ Gerät gemäß „Wiring diagrams“ an das RFID-Interface anschließen.

In Betrieb nehmen

Nach Anschluss der Leitungen und Aufschalten der Versorgungsspannung geht das Gerät automatisch in Betrieb.

Betreiben

LED-Anzeigen – Betriebsspannungs-LED

LED-Anzeigefunktion	Bedeutung
leuchtet	Gerät ist betriebsbereit
blinkt (1 Hz)	HF-Feld (Schreib-Lese-Kopf-Antenne) ausgeschaltet
blinkt (2 Hz)	Datenträger im Erfassungsbereich

LED-Anzeigen – „Range Restricted“-LED

LED-Anzeigefunktion	Bedeutung
leuchtet	Zu viel Metall in der Schreib-Lese-Kopf-Umgebung, Reichweite stark reduziert

Einstellen und Parametrieren

Die Geräte lassen sich über das RFID-Interface parametrieren. Weitere Informationen finden Sie in den Inbetriebnahmehandbüchern und den Betriebsanleitungen der Interfaces.

Reparieren

Das Gerät ist nicht zur Reparatur durch den Benutzer vorgesehen. Sollte das Gerät defekt sein, nehmen Sie es außer Betrieb. Bei Rücksendung an TURCK beachten Sie bitte unsere Rücknahmbedingungen.

Entsorgen

Die Geräte müssen fachgerecht entsorgt werden und gehören nicht in den normalen Hausmüll.

FR Guide d'utilisation rapide

Raccordement

- ▶ Raccordez l'appareil à l'interface RFID conformément au « Wiring diagrams ».

Mise en service

L'appareil se met automatiquement en marche après raccordement des câbles et activation de la tension d'alimentation.

Fonctionnement

Affichage LED – LED d'alimentation

Fonction d'affichage LED	Signification
allumée	L'appareil est opérationnel
clignote (1 Hz)	Champ HF (antenne de la tête de lecture/écriture) désactivé
clignote (2 Hz)	Support de données dans la zone de détection

Affichage LED – LED « Range Restricted » (portée réduite)

Fonction d'affichage LED	Signification
allumée	Éléments métalliques trop nombreux à proximité de la tête de lecture/écriture, portée fortement réduite

Réglages et paramétrages

Les appareils peuvent être paramétrés via l'interface RFID. Des informations complémentaires sont fournies dans les manuels de mise en service et les instructions d'utilisation des interfaces.

Réparation

L'appareil ne peut pas être réparé par l'utilisateur. En cas de dysfonctionnement, mettez l'appareil hors tension. Veuillez tenir compte de nos conditions de reprise lorsque vous souhaitez renvoyer l'appareil à TURCK.

Mise au rebut

Les appareils doivent être mis au rebut de manière appropriée et ne doivent pas être placés dans les ordures ménagères.

EN Quick Start Guide

Connection

- ▶ Connect the device to the RFID interface as shown in “Wiring diagrams.”

Commissioning

The device automatically becomes operational once the cables are connected and the power supply is switched on.

Operation

LEDs — operating voltage LED

LED indicator functions	Meaning
Illuminated	Device is operational
Flashing (1 Hz)	HF field (read/write head antenna) switched off
Flashing (2 Hz)	Tags within sensing range

LEDs — “Range Restricted” LED

LED indicator functions	Meaning
Illuminated	Too much metal in the vicinity of the read/write-head, range significantly reduced

Setting and parameterization

The devices are parameterized using the RFID interface. Further information is provided in the commissioning manuals and the instructions for use of the interfaces.

Repair

The device must not be repaired by the user. The device must be decommissioned if it is faulty. When returning the device to TURCK, please see our conditions for return.

Disposal

The devices must be disposed of properly and do not belong in the domestic waste.

EU/UK Declaration of Conformity

Hiermit erklärt die TURCK GmbH, dass die Funkanlagentypen TNLR-Q80L400-H1147... der Richtlinie 2014/53/EU entsprechen. Der vollständige Text der EU-Konformitätserklärung ist unter der folgenden Internetadresse verfügbar: www.turck.com

Hereby, TURCK GmbH declares that the radio equipment type TNLR-Q80L400-H1147... is in compliance with Directive 2014/53/EU. The full text of the EU declaration of conformity is available at the following internet address: www.turck.com

Le soussigné, TURCK GmbH, déclare que l'équipement radioélectrique TNLR-Q80L400-H1147... sont conforme à la directive 2014/53/UE. Le texte complet de la déclaration UE de conformité est disponible à l'adresse internet suivante: www.turck.com

Por la presente, TURCK GmbH declara que los tipos de equipo radioeléctrico TNLR-Q80L400-H1147... son conforme con la Directiva 2014/53/UE. El texto completo de la declaración UE de conformidad está disponible en la dirección Internet siguiente: www.turck.com

Por meio deste, a TURCK GmbH declara que o equipamento de rádio do tipo TNLR-Q80L400-H1147... está em conformidade com a Diretriz 2014/53/UE. O texto completo da declaração de conformidade da UE está disponível no seguinte endereço da Internet: www.turck.com

Con la presente, Hans TURCK GmbH & Co KG dichiara che il tipo di apparecchiatura radio TNLR-Q80L400-H1147... è conforme alla direttiva 2014/53/UE. Il testo integrale della dichiarazione di conformità UE è disponibile al seguente indirizzo Internet: www.turck.com

FCC/IC Digital Device Limitations

This device complies with Industry Canada licence-exempt RSS standard(s) and part 15 of the FCC Rules. Operation is subject to the following two conditions:

- (1) this device may not cause interference, and
- (2) this device must accept any interference, including interference that may cause undesired operation of the device.

Changes or modifications not expressly approved by the party responsible for compliance could void the user's authority to operate the equipment.

Limites des dispositifs numériques FCC/IC

Cet appareil est conforme aux normes RSS exemptes de licence d'Industrie Canada et à la partie 15 des règles FCC. Le fonctionnement est soumis aux deux conditions suivantes:

- (1) ce dispositif ne doit pas causer d'interférences, et
- (2) ce dispositif doit accepter toute interférence, y compris les interférences qui peuvent causer un fonctionnement indésirable du dispositif.

Les changements ou modifications qui ne sont pas expressément approuvés par la partie responsable de la conformité peuvent annuler l'autorité de l'utilisateur à utiliser l'équipement.

Technical data

Type	Working frequency	Operating voltage	Active area material	Mounting conditions	Housing material	Dimensions	Protection class	Ambient temperature	Product remarks
TNLR-Q80L400-H1147	13.56 MHz	19.2...28.8 VDC	Plastic, black	non-flush	Plastic, PBT-GF30-V0, black	400 × 80 × 25 mm	IP67	-25...+70 °C	For roller conveyors (vertical or horizontal)
TNLR-Q80L400-H1147L	13.56 MHz	19.2...28.8 VDC	Plastic, black	non-flush	Plastic, PBT-GF30-V0, black	400 × 80 × 25mm	IP67	-25...+70 °C	For roller conveyors (vertical or horizontal)

PT Guia de Início Rápido

TNLR-Q80L400-H1147...

Documentos adicionais

Além deste documento, o seguinte material pode ser encontrado na Internet em www.turck.com:

- Ficha técnica
- Manual de configuração RFID
- Manuais de comissionamento
- Declaração de conformidade da UE (versão atual)
- Homologações

Para sua segurança

Finalidade de uso

As cabeças de leitura/gravação HF operam a uma frequência de 13,56 MHz e são usadas para troca de dados sem contato com tags HF no sistema TURCK RFID. Elas podem ser conectadas e operadas apenas com interfaces TURCK RFID. As cabeças de leitura/gravação são adequadas para instalação em aplicações de transportador de roletes.

Os dispositivos devem ser usados apenas conforme descrito nessas instruções. Qualquer outro uso é considerado uso inadequado e a TURCK se exime de qualquer responsabilidade por danos resultantes.

Instruções gerais de segurança

- O dispositivo só deve ser montado, instalado, operado, parametrizado e mantido por pessoal treinado e qualificado.
- O dispositivo atende aos requisitos de EMC para áreas industriais. Em caso de uso em áreas residenciais, tome medidas para evitar interferência de rádio.
- Qualquer permanência prolongada na área de radiação das cabeças de leitura/gravação pode ser prejudicial para a saúde. Observe as folgas mínimas da superfície de radiação ativa da cabeça de leitura/gravação.

Tipo	Folga mínima
TNLR-80L400...	20 cm

Descrição do produto

Visão geral do produto

Ver fig. 1: TNLR-Q80L400-H1147, Fig. 2: TNLR-Q80L400-H1147L.

Funções e modos de operação

Os dispositivos podem ser usados para ler e gravar etiquetas HF passivas em operação com uma ou várias etiquetas. Para fazer isso, os dispositivos formam uma zona de transmissão. O tamanho e a expansão desta zona podem variar em função de várias condições, por exemplo: as etiquetas usadas e as condições de aplicação. As etiquetas e distâncias entre leitura e gravação possíveis estão listadas nas folhas de dados.

Instalação

Os dispositivos podem ser instalados em aplicações de transportador de roletes em posição transversal ou longitudinal.

- ▶ Monte o dispositivo usando os acessórios de montagem correspondentes
- ▶ Mantenha distância mínima de 420 mm entre as cabeças de leitura/gravação.
- ▶ Evite deixar metais próximos à cabeça de leitura/gravação. Objetos metálicos não devem interromper a zona de transmissão
- ▶ Proteja o dispositivo contra a radiação térmica, flutuações repentinas de temperatura, altos níveis de sujeira, carga eletrostática e danos mecânicos

Dispositivos de montagem em aplicações de transportador de roletes

Quando os roletes que são conectados eletricamente uns com os outros através dos rolamentos de rolos e da estrutura de suporte são girados, pode ter um efeito tão profundo no campo magnético de alta frequência da cabeça de leitura/gravação que a transmissão de dados livre de interferência não é mais possível. Se necessário, a cabeça de leitura/gravação deve ser protegida contra interferências através da instalação de placas de proteção adicionais.

- ▶ Construa placas de proteção metálicas em forma de U, evitando contato direto entre as placas e a cabeça de leitura/gravação
- ▶ Monte as placas de proteção niveladas com a extremidade superior da cabeça de leitura/gravação (por exemplo, ver fig. 3 e fig. 4)
- ▶ Conecte eletricamente as placas de proteção à estrutura de suporte
- ▶ Use discos espaçadores de plástico ao montar as cabeças de leitura/gravação
- ▶ Calcule uma distância de leitura/gravação alcançável e uma velocidade transversal com base em condições reais

IT Brevi istruzioni per l'uso

TNLR-Q80L400-H1147...

Documenti aggiuntivi

Oltre che in questo documento, è possibile trovare il seguente materiale sul sito Internet: www.turck.com:

- Scheda tecnica
- Manuale di configurazione RFID
- Manuali di messa in esercizio
- Dichiarazione di conformità UE (versione corrente)
- Approvazioni

Informazioni importanti per la sicurezza

Destinazione d'uso

Le testine di lettura/scrittura HF operano su una frequenza di 13,56 MHz e sono utilizzate per lo scambio di dati senza contatto con i supporti dati HF nel sistema RFID TURCK. Il collegamento

e il funzionamento sono possibili solo con interfacce RFID TURCK. Le testine di lettura/scrittura sono adatte per l'installazione in applicazioni con trasportatori a rulli.

Utilizzare i dispositivi esclusivamente come prescritto nelle presenti istruzioni. Qualsiasi altro utilizzo è da considerarsi improprio e TURCK declina ogni responsabilità per eventuali danni risultanti.

Indicazioni generali di sicurezza

- Il montaggio, l'installazione, la messa in funzione, la parametrizzazione e la manutenzione devono essere eseguiti esclusivamente da personale specializzato debitamente addestrato.
- Il dispositivo soddisfa i requisiti EMC per le aree industriali. Se utilizzato in aree residenziali, adottare le misure necessarie per evitare interferenze radio.
- La permanenza prolungata all'interno dell'area delle radiazioni delle testine di lettura/scrittura può essere nociva per la salute. Mantenere la distanza minima indicata rispetto alla superficie radiante attiva della testina di lettura/scrittura.

Tipo	Distanza minima
TNLR-Q80L400...	20 cm

Descrizione del prodotto

Panoramica del dispositivo

Verdere fig. 1: TNLR-Q80L400-H1147, fig. 2: TNLR-Q80L400-H1147L.

Funzioni e modalità operative

I dispositivi possono essere utilizzati per leggere e scrivere supporti dati HF passivi in modalità single-tag o multi-tag. A tale scopo, i dispositivi creano una zona di trasmissione. Le dimensioni e l'espansione di questa zona possono variare a causa di diverse condizioni, ad esempio i supporti dati utilizzati e le condizioni dell'applicazione. I possibili supporti dati e le distanze di lettura/scrittura sono elencati nelle schede tecniche.

Installazione

I dispositivi possono essere installati trasversalmente o longitudinalmente in applicazioni con trasportatori a rulli.

- ▶ Installare il dispositivo utilizzando i relativi accessori di montaggio
- ▶ Mantenere una distanza minima di 420 mm fra le testine di lettura/scrittura
- ▶ Evitare di posizionare la testina di lettura/scrittura in prossimità di oggetti in metallo. Gli oggetti in metallo non devono intralciare la zona di trasmissione
- ▶ Proteggere il dispositivo da radiazioni termiche, improvvise variazioni di temperatura, elevati livelli di sporcizia, cariche elettrostatiche e danni meccanici

Montaggio dei dispositivi in applicazioni con trasportatori a rulli

Poiché i rulli sono collegati elettricamente tra loro tramite i cuscinetti a rulli e la struttura di supporto, durante la rotazione, possono alterare notevolmente il campo magnetico ad alta frequenza della testina di lettura/scrittura, rendendo impossibile una trasmissione dei dati senza interferenze. Se necessario, la testina di lettura/scrittura deve essere protetta dalle interferenze installando piastre di schermatura aggiuntive.

- ▶ Costruire piastre di schermatura in metallo a forma di U, assicurandosi che non vi sia un contatto diretto tra queste e la testina di lettura/scrittura
- ▶ Montare le piastre di schermatura a filo con il bordo superiore della testina di lettura/scrittura (ad esempio, vedere fig. 3 e fig. 4)
- ▶ Collegare elettricamente le piastre di protezione alla struttura di supporto
- ▶ Utilizzare dischi distanziatori in plastica per montare le testine di lettura/scrittura
- ▶ Calcolare una distanza di lettura/scrittura e una velocità trasversale raggiungibili in base alle condizioni reali

ES Guía de inicio rápido

TNLR-Q80L400-H1147...

Documentos adicionales

Además de este documento, se puede encontrar el siguiente material en la Internet en www.turck.com:

- Hoja de datos
- Manual de configuración de RFID
- Manuales de puesta en servicio
- Declaración de conformidad de la UE (versión actual)
- Aprobaciones

Por su seguridad

Uso correcto

Los cabezales de lectura/escritura HF funcionan con una frecuencia de 13,56 MHz y se utilizan para intercambiar datos sin contacto con las etiquetas HF en el sistema RFID de TURCK.

Solo pueden conectarse y operar con interfaces RFID de TURCK. Los cabezales de lectura/escritura son adecuados para su instalación en aplicaciones de transportadores de cilindros.

Los dispositivos solo se deben usar como se describe en estas instrucciones. Cualquier otro uso no corresponde al uso correcto especificado. TURCK no será responsable de ningún daño producto del uso incorrecto.

Instrucciones generales de seguridad

- Solo personal capacitado profesionalmente puede montar, instalar, operar, parametrizar y dar mantenimiento al dispositivo.
- El dispositivo cumple los requisitos de EMC para áreas industriales. Cuando se utilice en áreas residenciales, tome medidas para evitar interferencias de radio.
- Cualquier uso prolongado en el área de radiación de los cabezales de lectura/escritura puede ser dañino para la salud. Respete las distancias mínimas de la superficie de radiación activa del cabezal de lectura/escritura.

Tipo	Distancia mínima
TNLR-Q80L400...	20 cm

Descripción del producto

Descripción general del dispositivo

Consulte la Fig. 1: TNLR-Q80L400-H1147, Fig. 2: TNLR-Q80L400-H1147L.

Funciones y modos operativos

Los dispositivos se pueden utilizar para leer y escribir etiquetas HF pasivas en una operación de una o varias etiquetas. Para ello, los dispositivos forman una zona de transmisión. El tamaño y la expansión de esta zona pueden variar debido a varias condiciones, como las etiquetas utilizadas y las condiciones de aplicación. Las posibles etiquetas y las distancias de lectura-escritura se enumeran en las hojas de datos.

Instalación

Los dispositivos se pueden instalar en aplicaciones de transportadores de cilindros de forma transversal o longitudinal.

- ▶ Monte el dispositivo mediante el uso de los accesorios de montaje correspondientes
- ▶ Mantenga una distancia mínima de 420 mm entre los cabezales de lectura/escritura
- ▶ Evite colocar el cabezal de lectura/escritura muy cerca del metal. Los objetos de metal no deben interrumpir la zona de transmisión
- ▶ Proteja el dispositivo contra la radiación térmica, los cambios bruscos de temperatura, los altos niveles de suciedad, la carga electrostática y los daños mecánicos

Montaje de dispositivos en aplicaciones de transportadores de cilindros

Cuando los cilindros que están conectados eléctricamente entre sí a través de los cojinetes de los cilindros y la estructura de apoyo se giran, esto puede tener un efecto tan profundo en el campo magnético de alta frecuencia del cabezal de lectura/escritura, que la transmisión de datos sin interferencias ya no es posible. Si es necesario, el cabezal de lectura/escritura se debe proteger de la interferencia mediante la instalación de placas de blindaje adicionales.

- ▶ Construya placas de blindaje metálicas en forma de U, asegurándose de que no hay contacto directo entre las placas y el cabezal de lectura/escritura
- ▶ Monte un nivel de placas de blindaje con el borde superior del cabezal de lectura/escritura (por ejemplo, consulte la Fig. 3 y la Fig. 4)
- ▶ Conecte eléctricamente las placas de blindaje a la estructura de soporte
- ▶ Utilice los discos espaciadores de plástico cuando monte los cabezales de lectura/escritura
- ▶ Calcule una distancia de lectura/escritura alcanzable y una velocidad transversal basada en condiciones reales

Conexión



TNLR-Q80L400-H1147...

HF-Read/Write Head
Quick Start Guide
Doc. no. 100001094

Additional information see

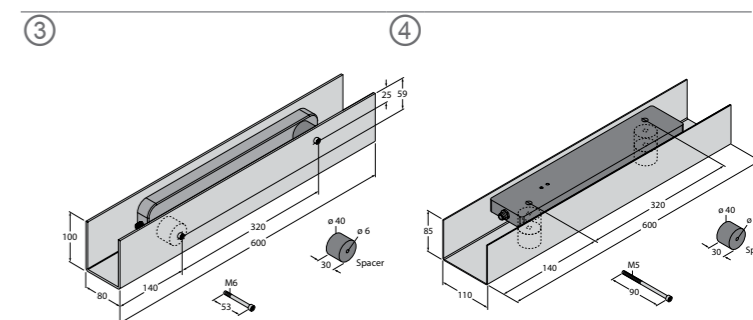
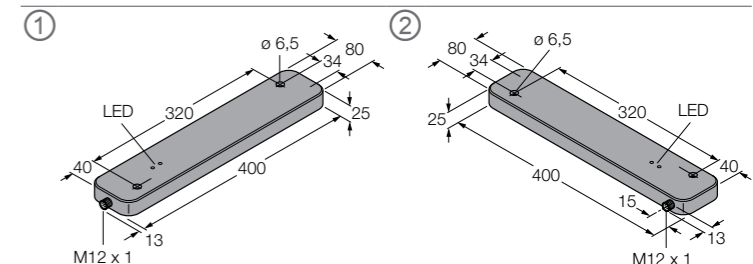

Wiring diagrams



Connectors .../S2500



Connectors .../S2501



Connectors .../S2503

Guia de Início Rápido

PT Guia de Início Rápido

Conexão

► Conecte o dispositivo à interface RFID, conforme mostrado em “Wiring diagrams”.

Comissionamento

Assim que os cabos forem conectados e a alimentação de energia for ligada, o dispositivo automaticamente se torna operacional.

Operação

LEDs — LED de tensão operacional

Funções do visor LED	Significado
Iluminado	O dispositivo está em funcionamento
Intermitente (1 Hz)	Campo HF (antena da cabeça de leitura/gravação) desligado
Intermitente (2 Hz)	Etiquetas dentro do alcance de detecção

LEDs — LED de “alcance restrito”

Funções do visor LED	Significado
Iluminado	Excesso de metal nas proximidades da cabeça de leitura/gravação, alcance significativamente reduzido

Configuração e parametrização

Os dispositivos podem ser parametrizados pela interface RFID. Mais informações são fornecidas nos manuais de comissionamento e nas instruções de uso das interfaces.

Reparo

O dispositivo não deve ser reparado pelo usuário. Retire o dispositivo de operação em caso de defeito. Se você estiver devolvendo o dispositivo para a TURCK, veja nossos termos e condições de devolução.

Descarte

Os dispositivos devem ser descartados corretamente, não em lixo doméstico.

IT Brevi istruzioni per l'uso

Collegamento

► Collegare il dispositivo all’interfaccia RFID come illustrato in “Wiring diagrams”.

Mesa in funzione

Una volta connessi i cavi e attivata l’alimentazione, il dispositivo entra automaticamente in funzione.

Funzionamento

LED — LED tensione di esercizio

Funzioni dell’indicatore LED	Significato
Acceso	Il dispositivo è pronto per il funzionamento
Lampeggiante (1 Hz)	Campo HF (antenna della testina di scrittura/lettura) disattivato
Lampeggiante (2 Hz)	Supporti dati nella zona di rilevamento

LED — LED “Range Restricted”

Funzioni dell’indicatore LED	Significato
Acceso	Excesso di metallo in prossimità della testina di lettura/scrittura, range notevolmente ridotto

Impostazione e parametrizzazione

I dispositivi sono parametrizzati utilizzando l’interfaccia RFID. Ulteriori informazioni sono disponibili nei manuali di messa in esercizio e nelle istruzioni per l’uso delle interfacce.

Riparazione

Non è prevista la riparazione del dispositivo da parte dell’utente. Se il dispositivo è difettoso, disattivarlo. In caso di restituzione a TURCK, consultare le condizioni per la restituzione.

Smaltimento

I dispositivi devono essere smaltiti secondo l’apposita procedura e non tra i comuni rifiuti domestici.

ES Guía de inicio rápido

Guía de inicio rápido

Guía de inicio rápido

► Conecte el dispositivo a la interfaz RFID según se muestra en "Wiring diagrams".

Puesta en marcha

El dispositivo se pondrá automáticamente en funcionamiento una vez que se conecten los cables y se encienda la fuente de alimentación.

Funcionamiento

Luces LED — LED de tensión de funcionamiento

Funciones del indicador LED	Significado
Iluminada	El dispositivo está listo para ser utilizado
Destello (1 Hz)	Campo de HF (antena del cabezal de lectura/escritura) apagado
Destello (2 Hz)	Etiquetas dentro del rango de detección

Luces LED — LED de "Rango restringido"

Funciones del indicador LED	Significado
Iluminada	Demasiado metal en las inmediaciones del cabezal de lectura/escritura, rango significativamente reducido

Ajuste y parametrización

Los dispositivos se parametrizan mediante la interfaz de RFID. Se proporciona más información en los manuales de puesta en servicio y en las instrucciones de uso de las interfaces.

Reparación

El usuario no debe reparar el dispositivo por su cuenta. El dispositivo se debe desinstalar en caso de que esté defectuoso. Cuando devuelva el dispositivo a TURCK, vea nuestras condiciones para la devolución.

Eliminación

Los dispositivos se deben desechar correctamente y no se deben mezclar con desechos domésticos normales.

EU/UK Declaration of Conformity

Hiermit erklärt die TURCK GmbH, dass die Funkanlagentypen TNLR-Q80L400-H1147... der Richtlinie 2014/53/EU entsprechen. Der vollständige Text der EU-Konformitätserklärung ist unter der folgenden Internetadresse verfügbar: www.turck.com

Hereby, TURCK GmbH declares that the radio equipment type TNLR-Q80L400-H1147... is in compliance with Directive 2014/53/EU. The full text of the EU declaration of conformity is available at the following internet address: www.turck.com

Le soussigné, TURCK GmbH, déclare que l'équipement radioélectrique TNLR-Q80L400-H1147... sont conforme à la directive 2014/53/UE. Le texte complet de la déclaration UE de conformité est disponible àl’adresse internet suivante: www.turck.com

Por la presente, TURCK GmbH declara que los tipos de equipo radioeléctrico TNLR-Q80L400-H1147... son conforme con la Directiva 2014/53/UE. El texto completo de la declaración UE de conformidad está disponible en la dirección Internet siguiente: www.turck.com

Por meio deste, a TURCK GmbH declara que o equipamento de rádio do tipo TNLR-Q80L400-H1147... está em conformidade com a Diretriz 2014/53/UE. O texto completo da declaração de conformidade da UE está disponível no seguinte endereço da Internet: www.turck.com

Guia de Início Rápido

Con la presente, Hans TURCK GmbH & Co KG dichiara che il tipo di apparecchiatura radio TNLR-Q80L400-H1147... è conforme alla direttiva 2014/53/UE. Il testo integrale della dichiarazi-one di conformità UE è disponibile al seguente indirizzo Internet: www.turck.com

FCC/IC Digital Device Limitations

This device complies wih Industry Canada licence-exempt RSS standard(s) and part 15 of the FCC Rules. Operation is subject to the following two conditions:

- this device may not cause interference, and
- this device must accept any interference, including interference that may cause undesired operation of the device.

Changes or modifications not expressly approved by the partly responsible for compliance could void the user's authority to operate the equipment.

Limites des dispositifs numériques FCC/IC

Cet appareil est conforme aux normes RSS exemptes de licence d’Industrie Canada et à la partie 15 des règles FCC. Le fonctionnement est soumis aux deux conditions suivantes:

- ce dispositif ne doit pas causer d’interférences, et
- ce dispositif doit accepter toute interférence, y compris les interférences qui peuvent causer un fonctionnement indésirable du dispositif.

Les changements ou modifications qui ne sont pas expressément approuvés par la partie responsable de la conformité peuvent annuler l’autorité de l’utilisateur à utiliser l’équipement.

Technical data

Type	Working frequency	Operating voltage	Active area material	Mounting conditions	Housing material	Dimensions	Protection class	Ambient temperature	Product remarks
TNLR-Q80L400-H1147	13.56 MHz	19.2...28.8 VDC	Plastic, black	non-flush	Plastic, PBT-GF30-V0, black	400 × 80 × 25 mm	IP67	-25...+70 °C	For roller conveyors (vertical or horizontal)
TNLR-Q80L400-H1147L	13.56 MHz	19.2...28.8 VDC	Plastic, black	non-flush	Plastic, PBT-GF30-V0, black	400 × 80 × 25mm	IP67	-25...+70 °C	For roller conveyors (vertical or horizontal)

Guia de Início Rápido

Guia de Início Rápido

Guia de Início Rápido

Guia de Início Rápido

Guia de Início Rápido

Guia de Início Rápido

Guia de Início Rápido

Guia de Início Rápido

Guia de Início Rápido

Guia de Início Rápido

Guia de Início Rápido

Guia de Início Rápido

Guia de Início Rápido

Guia de Início Rápido

Guia de Início Rápido

Guia de Início Rápido

Guia de Início Rápido

Guia de Início Rápido

Guia de Início Rápido

Guia de Início Rápido

Guia de Início Rápido

Guia de Início Rápido

Guia de Início Rápido

Guia de Início Rápido

Guia de Início Rápido

Guia de Início Rápido

Guia de Início Rápido

Guia de Início Rápido

Guia de Início Rápido

Guia de Início Rápido

Guia de Início Rápido

Guia de Início Rápido

Guia de Início Rápido

Guia de Início Rápido

Guia de Início Rápido

Guia de Início Rápido

Guia de Início Rápido

Guia de Início Rápido

Guia de Início Rápido

Guia de Início Rápido

Guia de Início Rápido

Guia de Início Rápido

Guia de Início Rápido

Guia de Início Rápido

Guia de Início Rápido

Guia de Início Rápido

Guia de Início Rápido

Guia de Início Rápido

Guia de Início Rápido

Guia de Início Rápido

Guia de Início Rápido

Guia de Início Rápido

Guia de Início Rápido

Guia de Início Rápido

Guia de Início Rápido

Guia de Início Rápido

Guia de Início Rápido

Guia de Início Rápido

Guia de Início Rápido

Guia de Início Rápido

Guia de Início Rápido

Guia de Início Rápido

Guia de Início Rápido

Guia de Início Rápido

Guia de Início Rápido

Guia de Início Rápido

Guia de Início Rápido

Guia de Início Rápido

Guia de Início Rápido

Guia de Início Rápido

Guia de Início Rápido

Guia de Início Rápido

Guia de Início Rápido

Guia de Início Rápido

Guia de Início Rápido

Guia de Início Rápido

Guia de Início Rápido

Guia de Início Rápido

Guia de Início Rápido

Guia de Início Rápido

Guia de Início Rápido

Guia de Início Rápido

Guia de Início Rápido

Guia de Início Rápido

Guia de Início Rápido

Guia de Início Rápido

Guia de Início Rápido

Guia de Início Rápido

Guia de Início Rápido

Guia de Início Rápido

Guia de Início Rápido

Guia de Início Rápido

Guia de Início Rápido

Guia de Início Rápido

Guia de Início Rápido

Guia de Início Rápido

Guia de Início Rápido

Guia de Início Rápido

Guia de Início Rápido

Guia de Início Rápido

Guia de Início Rápido

Guia de Início Rápido

Guia de Início Rápido

Guia de Início Rápido

Guia de Início Rápido

Guia de Início Rápido

Guia de Início Rápido

Guia de Início Rápido

Guia de Início Rápido

Guia de Início Rápido

Guia de Início Rápido

Guia de Início Rápido

Guia de Início Rápido

Guia de Início Rápido

Guia de Início Rápido

Guia de Início Rápido

Guia de Início Rápido

Guia de Início Rápido

Guia de Início Rápido

Guia de Início Rápido

Guia de Início Rápido

Guia de Início Rápido

Guia de Início Rápido

Guia de Início Rápido

Guia de Início Rápido

Guia de Início Rápido

Guia de Início Rápido

Guia de Início Rápido

Guia de Início Rápido

Guia de Início Rápido

Guia de Início Rápido

Guia de Início Rápido

Guia de Início Rápido

Guia de Início Rápido

Guia de Início Rápido

Guia de Início Rápido

Guia de Início Rápido

Guia de Início Rápido

Guia de Início Rápido

Guia de Início Rápido

Guia de Início Rápido

Guia de Início Rápido

Guia de Início Rápido

Guia de Início Rápido

Guia de Início Rápido

Guia de Início Rápido

Guia de Início Rápido

Guia de Início Rápido

Guia de Início Rápido

Guia de Início Rápido

Guia de Início Rápido

Guia de Início Rápido

Guia de Início Rápido

Guia de Início Rápido

Guia de Início Rápido

Guia de Início Rápido

Guia de Início Rápido

Guia de Início Rápido

Guia de Início Rápido

Guia de Início Rápido

Guia de Início Rápido

Guia de Início Rápido

Guia de Início Rápido

Guia de Início Rápido

Guia de Início Rápido

Guia de Início Rápido

Guia de Início Rápido

Guia de Início Rápido

Guia de Início Rápido

Guia de Início Rápido

Guia de Início Rápido

Guia de Início Rápido

Guia de Início Rápido

Guia de Início Rápido

Guia de Início Rápido

Guia de Início Rápido

Guia de Início Rápido

Guia de Início Rápido

Guia de Início Rápido

Guia de Início Rápido

Guia de Início Rápido

Guia de Início Rápido

Guia de Início Rápido

Guia de Início Rápido

Guia de Início Rápido

Guia de Início Rápido

Guia de Início Rápido

Guia de Início Rápido

Guia de Início Rápido

Guia de Início Rápido

Guia de Início Rápido

Guia de Início Rápido

Guia de Início Rápido

Guia de Início Rápido

Guia de Início Rápido

Guia de Início Rápido

Guia de Início Rápido

ZH
快速入门指南

TNLR-Q80L400-H1147...

附加文档

除了本文档之外, 还可在www.turck.com.cn网站上查看以下材料:

- 数据表
- RFID配置手册
- 调试手册
- 欧盟合规声明 (最新版本)
- 产品认证

安全须知

预期用途

HF读写头工作频率为13.56 MHz, 能与图尔克RFID系统中的HF标签进行无接触式数据交换。读写头只能通过图尔克RFID接口进行连接和操作。读写头适合安装在辊子输送机应用中。用户必须严格按照相关说明使用该装置。不按说明使用均被视为不当使用; 图尔克公司对于不当使用导致的任何损坏概不承担责任。

一般安全须知

- 本装置的组装、安装、操作、参数设定和维护只能由经过专业培训的人员执行。
- 该装置符合工业领域的EMC要求。在住宅区使用时, 请采取相应的措施防止无线电干扰。
- 长时间处于读写头辐射区域内可能对健康有害。请与读写头有源辐射面至少保持安全距离。

类型	最小距离
TNLR-Q80L400...	20厘米

产品说明
装置概述
 参见图1: TNLR-Q80L400-H1147, 图2: TNLR-Q80L400-H1147L。

产品功能和工作模式

该装置可用于在单标签或多标签模式中读写无源HF标签。为此, 装置会形成一个传输区。传输区的大小和范围可能受多种因素影响, 例如所使用的标签和应用条件。数据表中列出了可能使用的标签和读写距离。

安装

该装置可横向或纵向安装在辊子输送机应用中。

- 使用相应的安装配件安装该装置
- 确保读写头之间至少保持420 mm的距离
- 避免读写头附近出现金属。金属物体不得对传输区造成干扰
- 防止装置受到热辐射、温度骤变、污垢过多、静电荷的影响, 并防止其发生机械损坏

安装在辊子输送机应用中

当辊子彼此之间通过滚子轴承和支撑结构实现电气连接并发生转动时, 可能会对读写头的高频磁场产生重大影响, 以至于无法再进行无干扰的数据传输。如有必要, 必须通过安装额外的屏蔽板来保护读写头, 使其免受干扰。

- 制作U形金属屏蔽板, 确保屏蔽板与读写头之间没有直接接触
- 安装屏蔽板, 使其与读写头的上边缘齐平 (例如, 参见图3和图4)
- 将屏蔽板与支撑结构之间实现电气连接
- 安装读写头时, 请使用塑料垫片
- 根据实际条件计算可实现的读写距离和运行速度

JA
クイックスタートガイド

TNLR-Q80L400-H1147...

補足文書

本書の他にも、以下の資料がインターネットから入手できます (www.turck.com)。

- データシート
- RFIDエンジニアリングマニュアル
- 試運転マニュアル
- EU適合宣言書 (現行版)
- 承認書

安全にお使いいただくために

使用目的

HF読み取り/書き込みヘッドは13.56 MHzの周波数で動作し、TURCK RFIDシステムのHFタグとの非接触型データ交換に使用されます。TURCK RFIDインターフェースでのみ、接続および操作が可能です。読み取り/書き込みヘッドは、ローラーコンベア用途での設置に適しています。これらのデバイスは、各取扱説明書に記載されているとおりに使用する必要があります。その他の使用方法は適切な使用とは見なされず、損傷が生じてもTURCKは一切の責任を負いません。

一般的な安全情報

- 本デバイスは、訓練を受けた有資格者のみが、組み立て、設置、操作、パラメータ設定、保守を実行できます。
- 本デバイスは工業地域のEMC要件を満たしています。住宅地で使用する場合は、無線干渉を防ぐための対策を講じてください。
- 読み取り/書き込みヘッドの放射エリア内に長時間留まると、健康に害を及ぼすおそれがあります。読み取り/書き込みヘッドの放射面に対する最低距離を確認します。

タイプ	最低距離
TNLR-Q80L400...	20 cm

製品の説明

デバイスの概観

参照 - 図1: TNLR-Q80L400-H1147, 図2: TNLR-Q80L400-H1147L。

機能と動作モード

これらのデバイスは、シングルタグまたはマルチタグ動作でパッシブHFタグの読み書きに使用できます。これを行うために、これらのデバイスは伝送ゾーンを形成します。このゾーンのサイズと拡張は、使用されているタグおよび適用条件など、いくつかの条件によって異なる場合があります。使用可能なタグと読み取り/書き込み距離はデータシートに記載されています。

設置

デバイスは、ローラーコンベア用途では横方向または縦方向に取り付けることができます。

- 対応する取り付けアクセサリを使用して、デバイスを取り付けます。
- 読み取り/書き込みヘッド間に、420 mm以上の間隔を空けてください
- 読み取り/書き込みヘッドは金属の近くに置かないでください。金属物が伝送ゾーンを遮らないようにしてください。
- デバイスを熱放射、急激な温度変動、重度の汚染、静電電荷、機械的損傷から保護してください

ローラーコンベア用途での装置の取り付け

ローラーベアリングを介して互いに電氣的に接続されているローラーとサポート構造が回転すると、読み取り/書き込みヘッドの高周波磁場に重大な影響を与え、干渉のないデータ送信ができなくなります。必要に応じて、遮蔽板を追加して、読み取り/書き込みヘッドを干渉から保護する必要があります。

- U字型の金属製遮蔽板を取り付けて、プレートと読み取り/書き込みヘッドが直接接触しないようにします
- 遮蔽板を読み取り/書き込みヘッドの上端と同じ高さになるように取り付けます (図 3および図 4を参照)
- 遮蔽板をサポート構造に電氣的に接続します
- 読み取り/書き込みヘッドを取り付けるときは、樹脂製スペーサディスクを使用してください

KO
빠른 시작 가이드

TNLR-Q80L400-H1147...

추가 자료

이 문서 외에도 다음과 같은 자료를 인터넷(www.turck.com)에서 확인할 수 있습니다.

- 데이터 시트
- RFID 구성 매뉴얼
- 시운전 매뉴얼
- EU 적합성 선언(현재 버전)
- 인증

사용자 안전 정보

사용 목적

HF 읽기/쓰기 헤드는 13.56 MHz의 주파수로 작동하며, 터크 RFID 시스템 내에서 HF 태그와의 무 접촉 데이터 교환을 위해 사용됩니다. 터크 RFID 인터페이스만 사용하여 연결 및 작동할 수 있습니다. 읽기/쓰기 헤드는 롤러 컨베이어 애플리케이션에 설치하는 데 적합합니다. 이 장치는 이 지침에서 설명한 목적으로만 사용해야 합니다. 다른 모든 사용은 부적절한 사용으로 간주되며 터크는 그로 인한 손상에 대해 어떠한 책임도 지지 않습니다.

일반 안전 지침

- 전문적인 훈련을 받은 숙련된 기술자가 장치의 장착, 설치, 작동, 매개 변수 설정 및 유지보수를 수행해야 합니다.
- 이 장치는 산업 분야의 EMC 요구 사항을 충족합니다. 주거 지역에서 사용하는 경우 스파크 고장을 방지하기 위한 조치를 취하십시오.
- 읽기/쓰기 헤드의 방사 영역 내에서 오래 머물면 건강에 해로울 수 있습니다. 읽기/쓰기 헤드의 유효 방사 표면으로부터 최소 거리를 준수하십시오.

타입	최소 간격
TNLR-Q80L400...	20 cm

제품 설명

장치 개요

그림 1: TNLR-Q80L400-H1147, 그림 2: TNLR-Q80L400-H1147L을 참조하십시오.

기능 및 작동 모드

이 장치는 단일 또는 다중 태그 작동에서 패시브 HF 태그를 읽고 쓰는 데 사용할 수 있습니다. 이를 위해 장치는 전송 영역을 형성합니다. 이 영역의 크기와 확장은 사용되는 태그 및 애플리케이션 조건과 같은 여러 상황에 따라 달라질 수 있습니다. 가능한 태그와 읽기/쓰기 거리는 데이터 시트에 나열되어 있습니다.

설치

이 장치는 횡방향 또는 종방향으로 롤러 컨베이어 애플리케이션에 설치할 수 있습니다.

- 해당하는 설치 액세스리를 사용해 장치를 설치하십시오.
- 읽기/쓰기 헤드 사이에 최소 거리를 420 mm로 유지하십시오.
- 금속과 가까운 거리에 읽기/쓰기 헤드를 두지 마십시오. 금속 물체가 전송 영역을 방해해서는 안 됩니다.
- 장치를 열 방사, 급격한 온도 변동, 높은 수준의 먼지, 정전하 및 기계적 손상으로부터 보호하십시오.

롤러 컨베이어 애플리케이션에서 장치 설치

롤러 베어링과 지지 구조를 통해 서로 전기적으로 연결된 롤러가 회전하면 읽기/쓰기 헤드의 고 주파 자기장에 큰 영향을 미쳐 간섭이 없는 데이터 전송이 더 이상 가능하지 않을 수 있습니다. 필요한 경우 추가 실드 플레이트를 설치하여 읽기/쓰기 헤드를 간섭으로부터 보호해야 합니다.

- U자형 금속 실드 플레이트를 구성하여 플레이트와 읽기/쓰기 헤드가 직접 접촉하지 않도록 합니다.
- 읽기/쓰기 헤드의 상단 엣지와 같은 레벨에 실드 플레이트를 설치하십시오(예: 그림 3 및 그림 4 참조).
- 실드 플레이트를 지지 구조에 전기적으로 연결하십시오.
- 읽기/쓰기 헤드를 설치할 때 플라스틱 스페이서 디스크를 사용하십시오.
- 실제 조건에 따라 달성 가능한 읽기/쓰기 거리 및 횡단 속도를 계산하십시오.

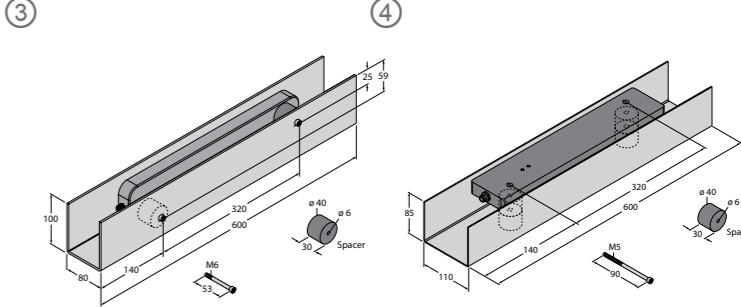
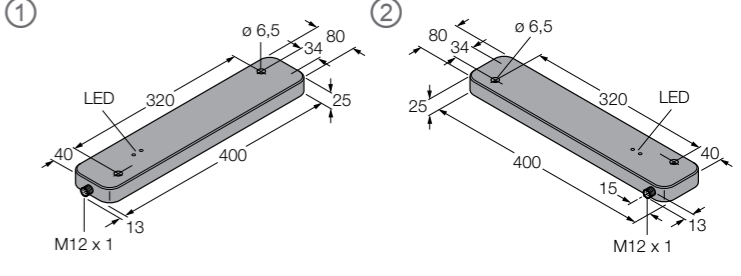

Wiring diagrams

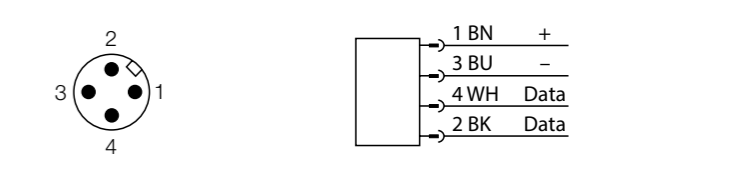

Connectors .../S2500

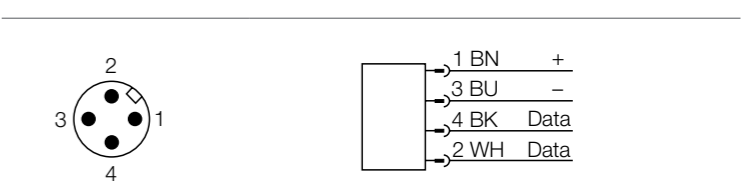

Connectors .../S2501

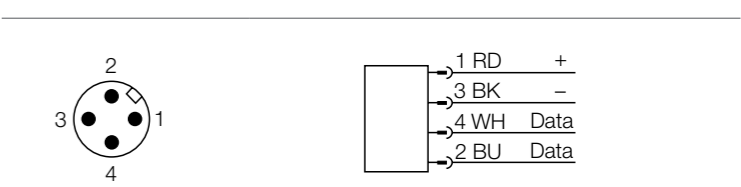

Connectors .../S2503

ZH
快速入门指南

连接

▶ 如“Wiring diagrams”所示, 将装置连接至RFID接口。

调试

连接电缆并接通电源后, 装置将自动运行。

操作

LED指示灯功能	含义
亮起	装置正常运行
闪烁(1 Hz)	HF信号场 (读写头天线) 已关闭
闪烁(2 Hz)	感测范围内有标签

LED — “范围受限”LED	
LED指示灯功能	含义
亮起	读写头附近金属过多, 探测范围显著缩小

图1 快速入门指南: 连接电缆并接通电源后, 装置将自动运行。

产品设置和参数设定
该装置通过RFID接口进行参数设置。详情请参阅调试手册和接口使用说明。

维修

用户不得维修该装置。如果该装置出现故障, 必须将其停用。如果要将该装置退回给图尔克维修, 请参阅我们的返修条件。

处置

✕ 必须正确地弃置该装置, 不得当作生活垃圾处理。

JA
クイックスタートガイド

▶ 実際の条件に基づいて、達成可能な読み取り/書き込み距離と横断速度を計算します

接続

▶ 「配線図」に示すように、デバイスをRFIDインターフェースに接続します。

試運転

ケーブルを接続して、電源をオンにすると、デバイスが自動的に作動します。

動作

LED — 動作電圧LED	
LEDインジケータの機能	意味
点灯	デバイスが作動中
点滅(1 Hz)	HFフィールド(読み取り/書き込みヘッドアンテナ)がオフ
点滅(2 Hz)	検知範囲内のタグ

LED — 「範囲制限」LED	
LEDインジケータの機能	意味
点灯	読み取り/書き込みヘッド付近に金属過多、検出範囲が大幅に縮小

図1 快速入门指南: 连接电缆并接通电源后, 装置将自动运行。

設定とパラメータ設定

これらのデバイスは、RFIDインターフェースを使用してパラメータ設定されます。詳細については、試運転マニュアルおよびインターフェース取扱説明書を参照してください。

修理

デバイスは修理しないでください。本デバイスに不具合がある場合は使用を中止してください。デバイスをTURCKに返却する場合は、返品条件を確認してください。

廃棄

✕ 本デバイスは正しく廃棄する必要があります。一般家庭ごみと一緒に廃棄しないでください。

KO
빠른 시작 가이드

연결

▶ “Wiring diagrams”에 따라 장치를 RFID 인터페이스에 연결하십시오.

시운전

케이블이 연결되고 파워 서플라이가 켜지면 장치가 자동으로 작동 가능해집니다.

작동

LED 표시기 기능	의미
켜짐	장치 작동 가능
점멸(1 Hz)	HF 필드(읽기/쓰기 헤드 안테나) 꺼짐
점멸(2 Hz)	감지 범위 내 태그

LED — „범위 제한“ LED	
LED 표시기 기능	의미
켜짐	읽기/쓰기 헤드 주변에 금속이 너무 많아 범위가 상당히 감소함

图1 快速入门指南: 连接电缆并接通电源后, 装置将自动运行。

설정 및 매개 변수화

장치는 RFID 인터페이스를 사용하여 매개 변수화됩니다. 자세한 내용은 시운전 매뉴얼 및 인 터페이스 사용 지침에서 확인할 수 있습니다.

수리

이 장치는 사용자가 수리해서는 안 됩니다. 이 장치에 고장이 발생한 경우 설치 해제해야 합니다. 장치를 터크로 반품할 경우 반품 조건을 참조하십시오.

폐기

✕ 장치는 적절하게 폐기해야 하며 가정용 폐기물에 해당하지 않습니다.

EU/UK Declaration of Conformity

Hiermit erklärt die TURCK GmbH, dass die Funkanlagentypen TNLR-Q80L400-H1147... der Richtlinie 2014/53/EU entsprechen. Der vollständige Text der EU-Konformitätserklärung ist unter der folgenden Internetadresse verfügbar: www.turck.com

Hereby, TURCK GmbH declares that the radio equipment type TNLR-Q80L400-H1147... is in compliance with Directive 2014/53/EU. The full text of the EU declaration of conformity is available at the following internet address: www.turck.com

图1 快速入门指南: 连接电缆并接通电源后, 装置将自动运行。

Le soussigné, TURCK GmbH, déclare que l'équipement radioélectrique TNLR-Q80L400-H1147... sont conforme à la directive 2014/53/UE. Le texte complet de la déclaration UE de conformité est disponible à l'adresse internet suivante: www.turck.com

图1 快速入门指南: 连接电缆并接通电源后, 装置将自动运行。

Por la presente, TURCK GmbH declara que los tipos de equipo radioeléctrico TNLR-Q80L400-H1147... son conforme con la Directiva 2014/53/UE. El texto completo de la declaración UE de conformidad está disponible en la dirección Internet siguiente: www.turck.com

图1 快速入门指南: 连接电缆并接通电源后, 装置将自动运行。

Por meio deste, a TURCK GmbH declara que o equipamento de rádio do tipo TNLR-Q80L400-H1147... está em conformidade com a Diretriz 2014/53/UE. O texto completo da declaração de conformidade da UE está disponível no seguinte endereço da Internet: www.turck.com

图1 快速入门指南: 连接电缆并接通电源后, 装置将自动运行。

Con la presente, Hans TURCK GmbH & Co KG dichiara che il tipo di apparecchiatura radio TNLR-Q80L400-H1147... è conforme alla direttiva 2014/53/UE. Il testo integrale della dichiarazione di conformità UE è disponibile al seguente indirizzo Internet: www.turck.com

图1 快速入门指南: 连接电缆并接通电源后, 装置将自动运行。

FCC/IC Digital Device Limitations

This device complies wih Industry Canada licence-exempt RSS standard(s) and part 15 of the FCC Rules. Operation is subject to the following two conditions:

- this device may not cause interference, and
- this device must accept any interference, including interference that may cause undesired operation of the device.

Changes or modifications not expressly approved by the partly responsible for compliance could void the user's authority to operate the equipment.

图1 快速入门指南: 连接电缆并接通电源后, 装置将自动运行。

Limites des dispositifs numériques FCC/IC

Cet appareil est conforme aux normes RSS exemptes de licence d'Industrie Canada et à la partie 15 des règles FCC. Le fonctionnement est soumis aux deux conditions suivantes:

- ce dispositif ne doit pas causer d'interférences, et
- ce dispositif doit accepter toute interférence, y compris les interférences qui peuvent causer un fonctionnement indésirable du dispositif.

Les changements ou modifications qui ne sont pas expressément approuvés par la partie responsable de la conformité peuvent annuler l'autorité de l'utilisateur à utiliser l'équipement.